

pressacavo M8
cavo m.5
mod. SLS-0140

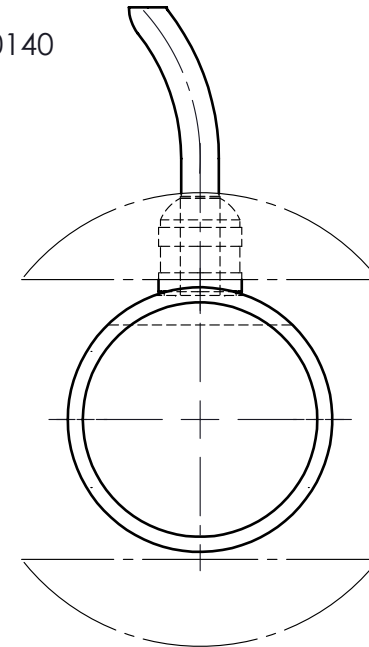

MATERIALE ACCIAIO INOX
PORTATA 15.000 kg.
SENSIBILITA' 2 mV/V
protezione IP65

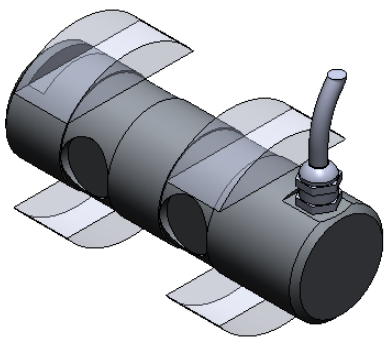

						toller. gen.		0 ÷ 30 ±0.10	
								30 ÷ 100 ±0.15	
								100 ÷ 300 ±0.25	
								300 ÷ 500 ±0.50	
								foro/alb H9 - h9	
								sm. e raggi 0.5	
B	23.01.2017	FB	.AGGIORNAMENTO +NUOVA NUMERAZIONE (EX DIS. C47.03)						
A	20.09.1991	FB	ELIMINATO BATTUTA PERNO+NUOVA DESIGNAZIONE (EX DIS. C47.01)						
Ap.	Data	Dis.	descrizione modifica						
 dimens. in mm.		peso kg. 0.84 Data 21.02.1990 Scala 1:1		CELLA DI CARICO A PERNO mod. PRQ 15.000 ASSIEME CELLA			N° DISEGNO C.47/B foglio 1 di 1		
MATERIALE				GREZZO				disegnato FB	
TRATTAMENTO				FINITURA LAVORAZ.				controllato	
PROPRIETA' METIOR srl VIETATA LA RIPRODUZIONE ANCHE PARZIALE SENZA PREVIA AUTORIZZAZIONE									

METIOR s.r.l.