

pressacavo mod. M8  
mt. 10 di cavo mod. SLS-0140

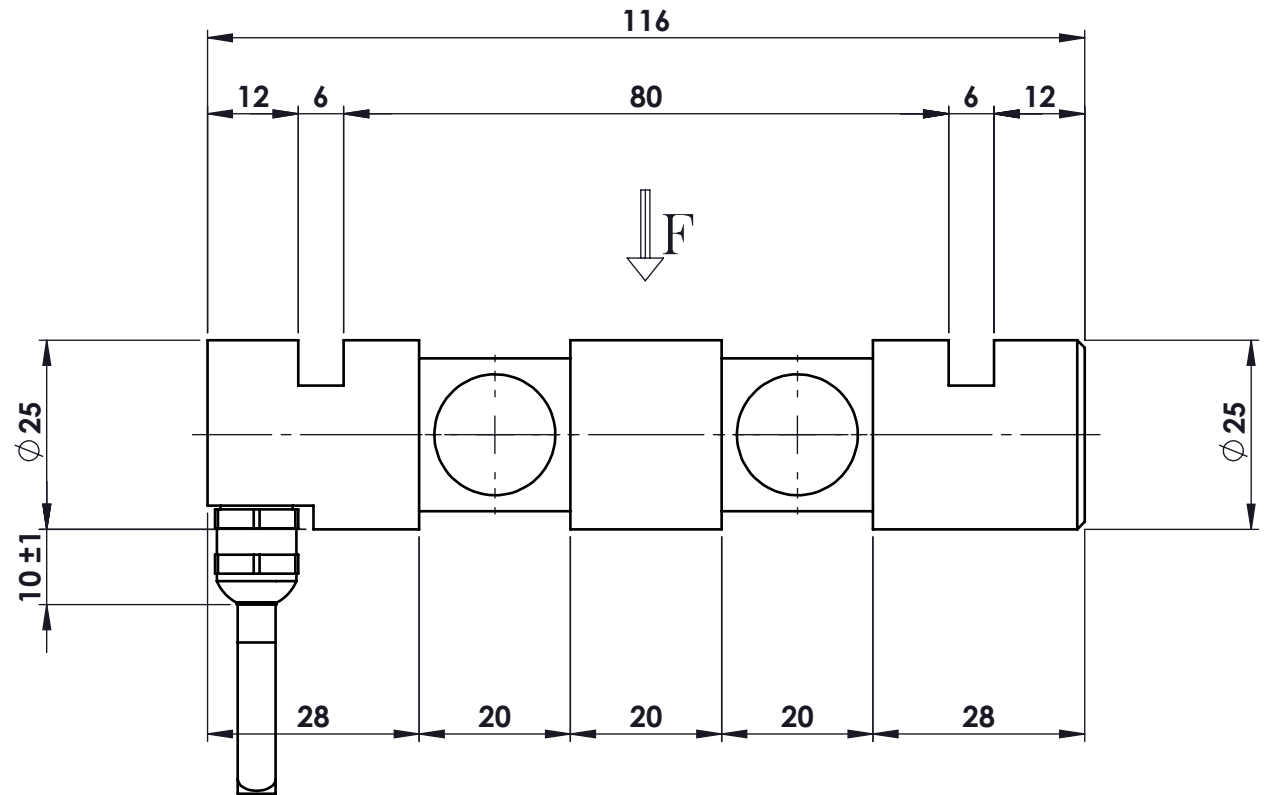
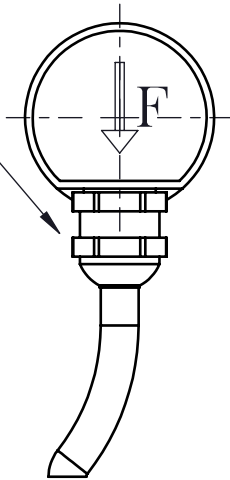

**PRY 502**  
MATERIALE ACCIAIO INOX  
PORTATA 500 kg  
SENSIBILITA' 2 mV/V  
PROTEZIONE IP65

**PRY 100**  
MATERIALE ACCIAIO INOX  
PORTATA 100 kg  
SENSIBILITA' 0,7 mV/V  
PROTEZIONE IP65

toller. gen.	0 ÷ 30	±0.10
	30 ÷ 100	±0.15
	100 ÷ 300	±0.25
	300 ÷ 500	±0.50
	foro/alb H9 - h9	
	sm. e raggi	0.5

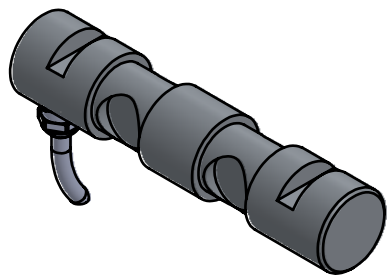

	peso kg. 0.37	CELLA DI CARICO A PERNO mod. PRY 100 ÷ 502 ASSIEME PERNO	N° DISEGNO	C.1906	foglio 1
	Data 13/05/2019		disegnato	GT	controllato
dimens. in mm.	Scala 1:1	MATERIALE	GREZZO		
		TRATTAMENTO	FINITURA LAVORAZ.		
PROPRIETA' METIOR srl VIETATA LA RIPRODUZIONE ANCHE PARZIALE SENZA PREVIA AUTORIZZAZIONE					

