

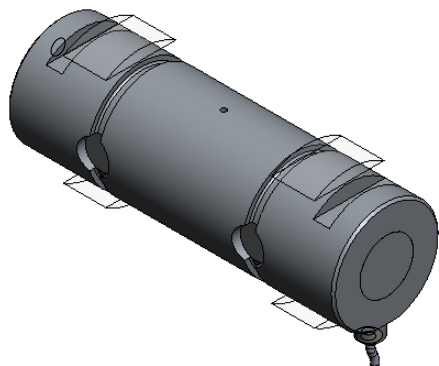

cavo m.5
mod. SLS-0224
(m.100 perno PRZ 100.002)

MATERIALE ACCIAIO INOX
PORTATA 60.000 kg. - 100.000 kg.
SENSIBILITA' 1 mV/V
protezione IP65



						toller. gen.		0 ÷ 30 ±0.10		
								30 ÷ 100 ±0.15		
								100 ÷ 300 ±0.25		
								300 ÷ 500 ±0.50		
								foro/alb H9 - h9		
								sm. e raggi 0.5		
B	03.05.2016	FB	AGGIORNATO PRESSACAVO							
A	10.05.2004	FB	RINOMINATO MODELLO							
Ap.	Data	Dis.	descrizione modifica							
		peso kg. 19.17		CELLA DI CARICO A PERNO				N° DISEGNO	C. 79/B	foglio 1
		Data 05.07.1990		mod. PRZ 60.000-100.002				di 1		
		Scala 1:5		ASSIEME PERNO				disegnato FB		
								controllato		
MATERIALE				GREZZO						
TRATTAMENTO				FINITURA LAVORAZ.						
										
PROPRIETA' METIOR srl VIETATA LA RIPRODUZIONE ANCHE PARZIALE SENZA PREVA AUTORIZZAZIONE										