

MATERIALE ACCIAIO INOX
 PORTATA 20 kN
 SENSIBILITA' 2 mV/V
 compensazione in T° : -10°C ÷ +70°C
 protezione IP65

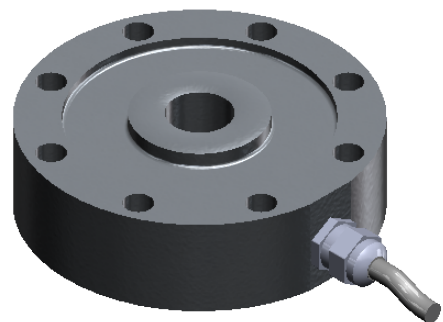

			toler. gen.		0 ÷ 30 ±0.10
					30 ÷ 100 ±0.15
					100 ÷ 300 ±0.25
					300 ÷ 500 ±0.50
					foro/alb H9 - h9
					sm. e raggi 0.5
Ap.	Data	Dis.	descrizione modifica		
			peso kg. 1.44	CELLA IN COMPRESS.-TRAZIONE	N° DISEGNO A.666
dimens. in mm.			Data 12.06.2001	mod. CVK 20 kN	folgio 1 di 1
	Scala 1:1			ASSIEME CELLA	disegnato FB
MATERIALE			GREZZO		controllato
TRATTAMENTO			FINITURA LAVORAZ.		
PROPRIETA' METIOR srl VIETATA LA RIPRODUZIONE ANCHE PARZIALE SENZA PREVIA AUTORIZZAZIONE					

