

Pressacavo PG7
cavo m. 5
mod. SLS-0224

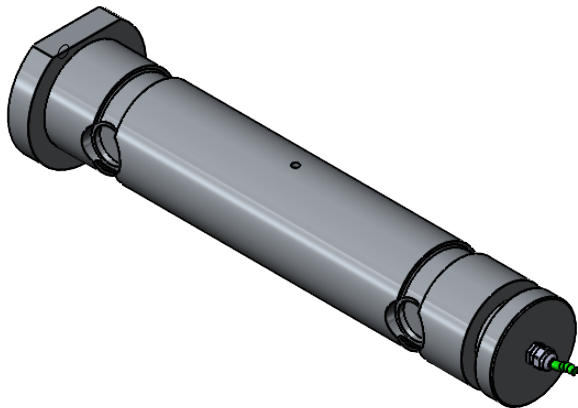
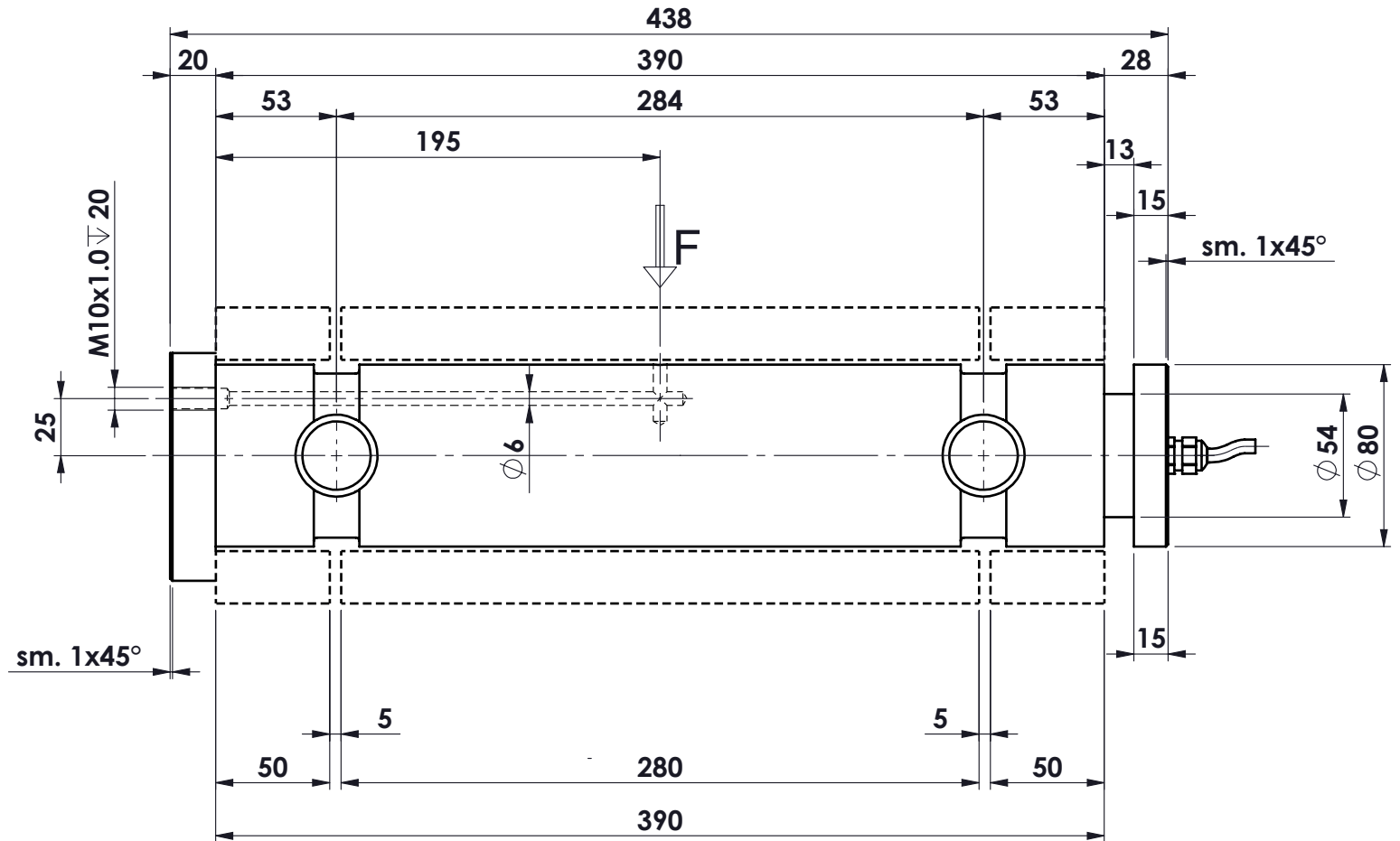

MATERIALE ACCIAIO INOX
PORTATA 50.000 kg.
SENSIBILITA' 1.5 mV/V
Protezione IP68

toller. gen.	0 ÷ 30	±0.10
	30 ÷ 100	±0.15
	100 ÷ 300	±0.25
	300 ÷ 500	±0.50
	foro/alb H9 - h9	
	sm. e raggi	0.5

	peso kg. 18.53	CELLA DI CARICO A PERNO		N° DISEGNO C.1768	foglio 1
	Data 15.02.2018	mod. PRT 50.000/2		disegnato MR	di 1
dimens. in mm.	Scala 1:3	ASSIEME		controllato	
MATERIALE	GREZZO		METIOR s.r.l.		
TRATTAMENTO	FINITURA LAVORAZ.				
PROPRIETA' METIOR srl VIETATA LA RIPRODUZIONE ANCHE PARZIALE SENZA PREVIA AUTORIZZAZIONE					