

pressacavo mod. M8
mt. 10 di cavo mod. SLS-0140

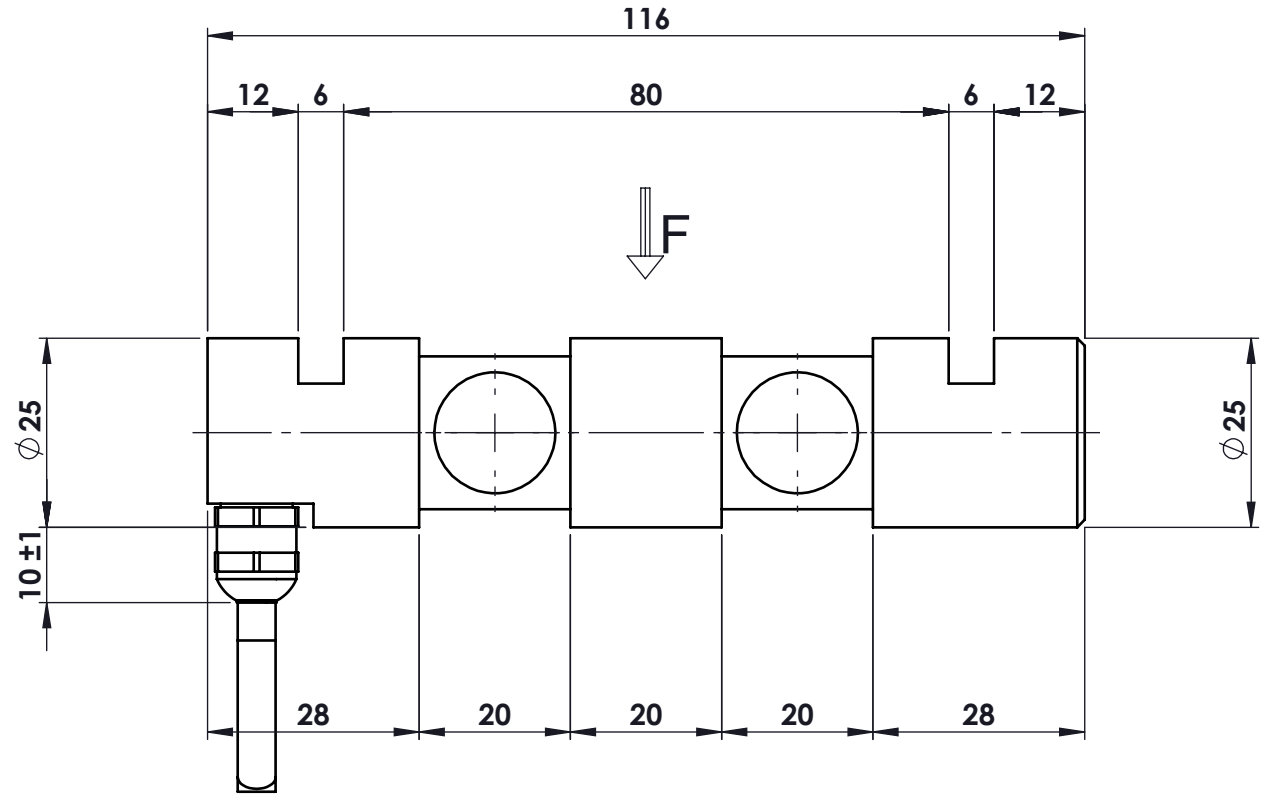
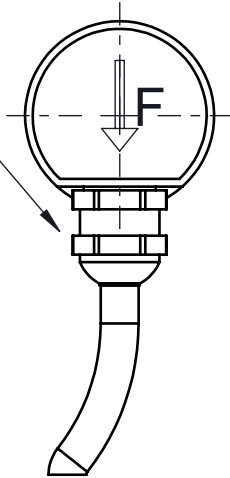

PRY 502
MATERIALE ACCIAIO INOX
PORTATA 500 kg
SENSIBILITA' 2 mV/V
PROTEZIONE IP65

PRY 100
MATERIALE ACCIAIO INOX
PORTATA 100 kg
SENSIBILITA' 0,7 mV/V
PROTEZIONE IP65

toller. gen.	0 ÷ 30	±0.10
	30 ÷ 100	±0.15
	100 ÷ 300	±0.25
	300 ÷ 500	±0.50
	foro/alb H9 - h9	
	sm. e raggi	0.5

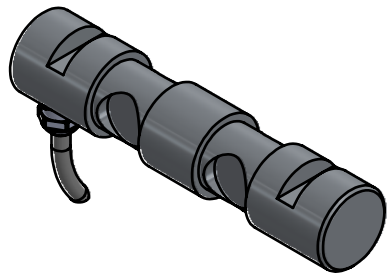

	peso kg. 0.37 Data 13/05/2019 Scala 1:1	CELLA DI CARICO A PERNO mod. PRY 100 ÷ 502 ASSIEME PERNO	N° DISEGNO C.1906 foglio 1 di 1
	dimens. in mm.	disegnato GT controllato	disegnato GT controllato
MATERIALE	GREZZO	METIOR s.r.l.	
TRATTAMENTO	FINITURA LAVORAZ.		
PROPRIETA' METIOR srl VIETATA LA RIPRODUZIONE ANCHE PARZIALE SENZA PREVIA AUTORIZZAZIONE			