

pressacavo mod. M8
mt 3 di cavo mod. SLS-140

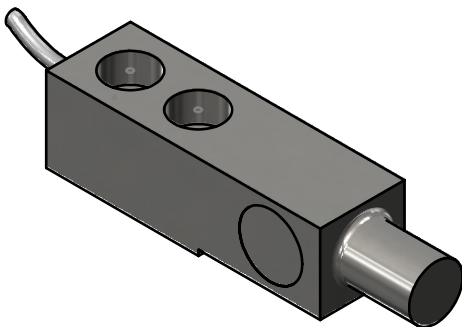
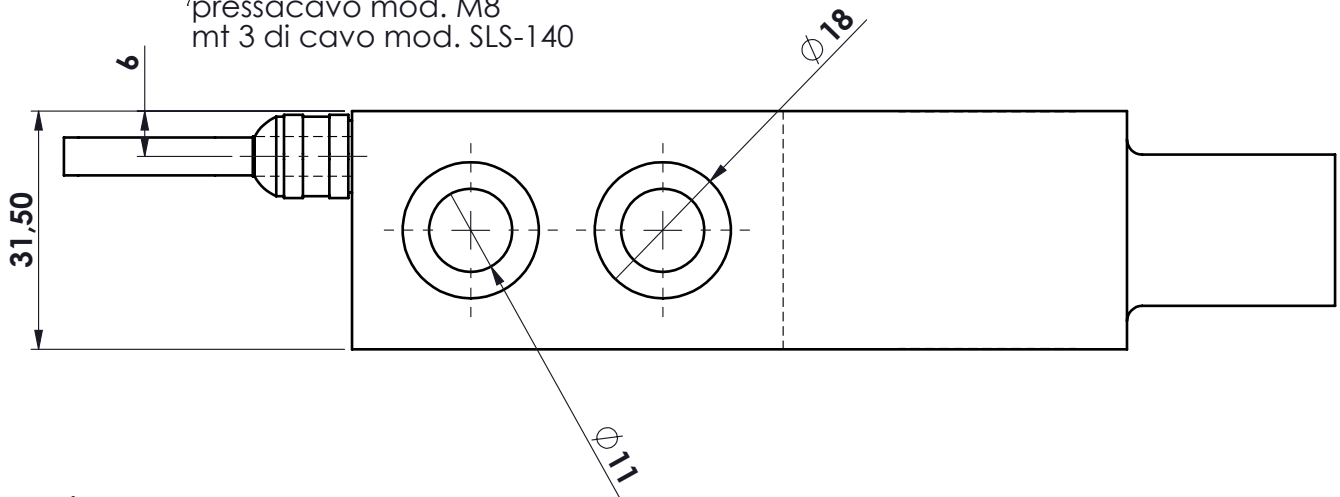

MATERIALE ACCIAIO INOX
SENSIBILITA' 1,5 mV/V
PORTATA 1000 kg
GRADO DI PROTEZIONE IP67

			toler. gen.		0 ÷ 30 ±0.10
					30 ÷ 100 ±0.15
					100 ÷ 300 ±0.25
					300 ÷ 500 ±0.50
					foro/alb H9 - h9
					sm. e raggi 0.5
Ap.	Data	Dis.	descrizione modifica		
			peso kg. 0.77		
			Data 29/10/2019		
			Scala 1:1		
 dimens. in mm.			CELLA AL TAGLIO mod. DSH 1002 ASSIEME		N° DISEGNO C.1959 foglio 1 di 1
MATERIALE			GREZZO		 METIOR s.r.l.
TRATTAMENTO			FINITURA LAVORAZ.		
PROPRIETA' METIOR srl VIETATA LA RIPRODUZIONE ANCHE PARZIALE SENZA PREVIA AUTORIZZAZIONE					