

pressacavo mod. M8  
cavo mod. SLS-0140  
lunghezza da definire

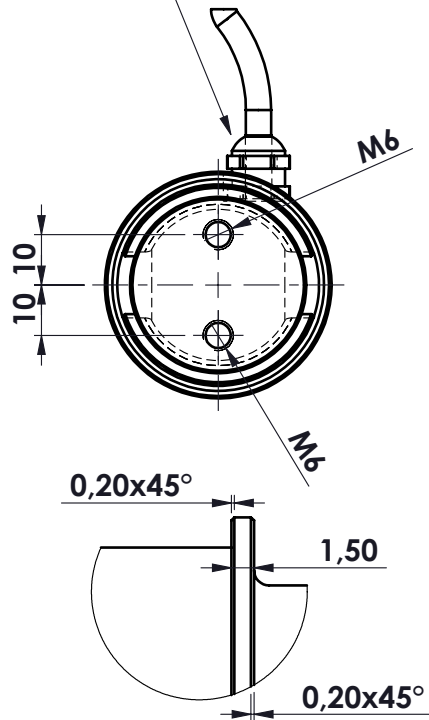

DETTAGLIO A  
SCALA 2 : 1

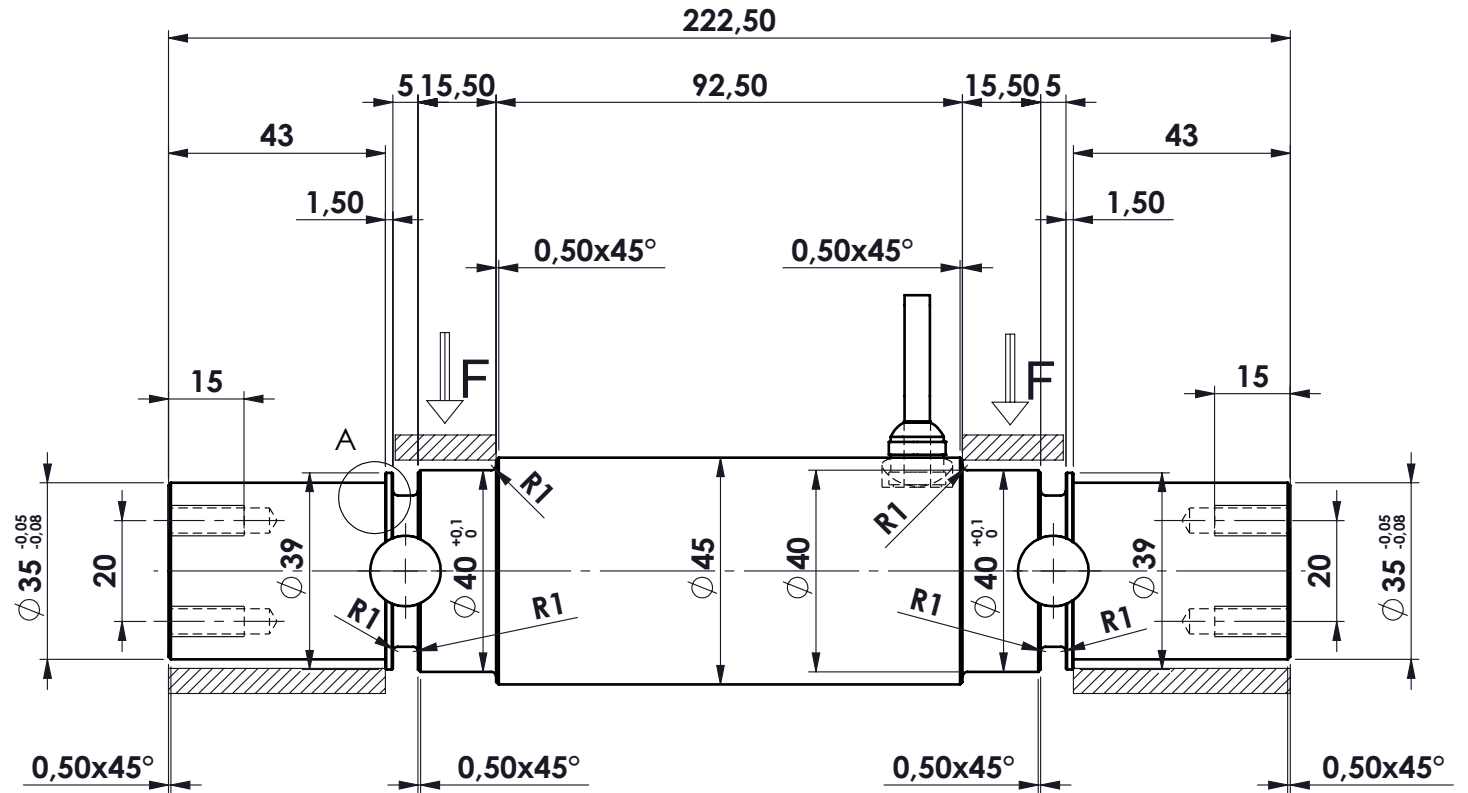
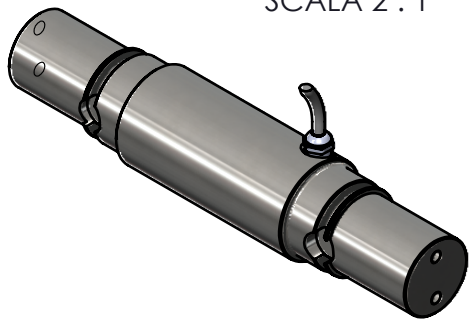

MATERIALE ACCIAIO INOX  
PORTATA 6300 kg  
SENSIBILITA' 1,00 mV/V  
GRADO DI PROTEZIONE IP67

						toller. gen.		0 ÷ 30 ±0.10	
								30 ÷ 100 ±0.15	
								100 ÷ 300 ±0.25	
								300 ÷ 500 ±0.50	
								foro/alb H9 - h9	
								sm. e raggi 0.5	
Ap.	Data	Dis.	descrizione modifica		N° DISEGNO		C.1986	foglio 1	
		peso kg. 2.15		CELLA DI CARICO A PERNO				di 1	
		Data 21/11/2019		mod. PRQ 6300		disegnato		controllato	
		Scala 1:1.5		ASSIEME		GT			
MATERIALE				GREZZO				<b>METIOR</b> s.r.l.	
TRATTAMENTO				FINITURA LAVORAZ.					
PROPRIETA' METIOR srl VIETATA LA RIPRODUZIONE ANCHE PARZIALE SENZA PREVA AUTORIZZAZIONE									