

MATERIALE:
CELLA DI CARICO: ALLUMINIO
KIT: MISTO ALLUM. - ACCIAIO
PORTATA 5,00 kg
SENSIBILITA' DA DEFINIRE
GRADO DI PROTEZIONE IP65
MARCATURA LDSC 5

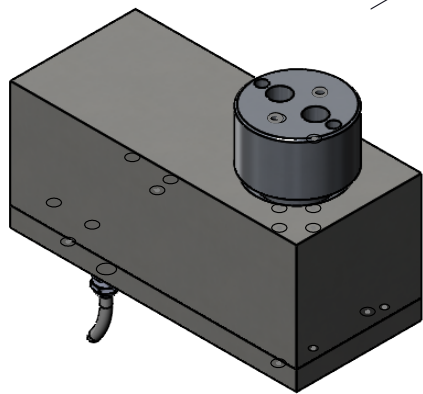
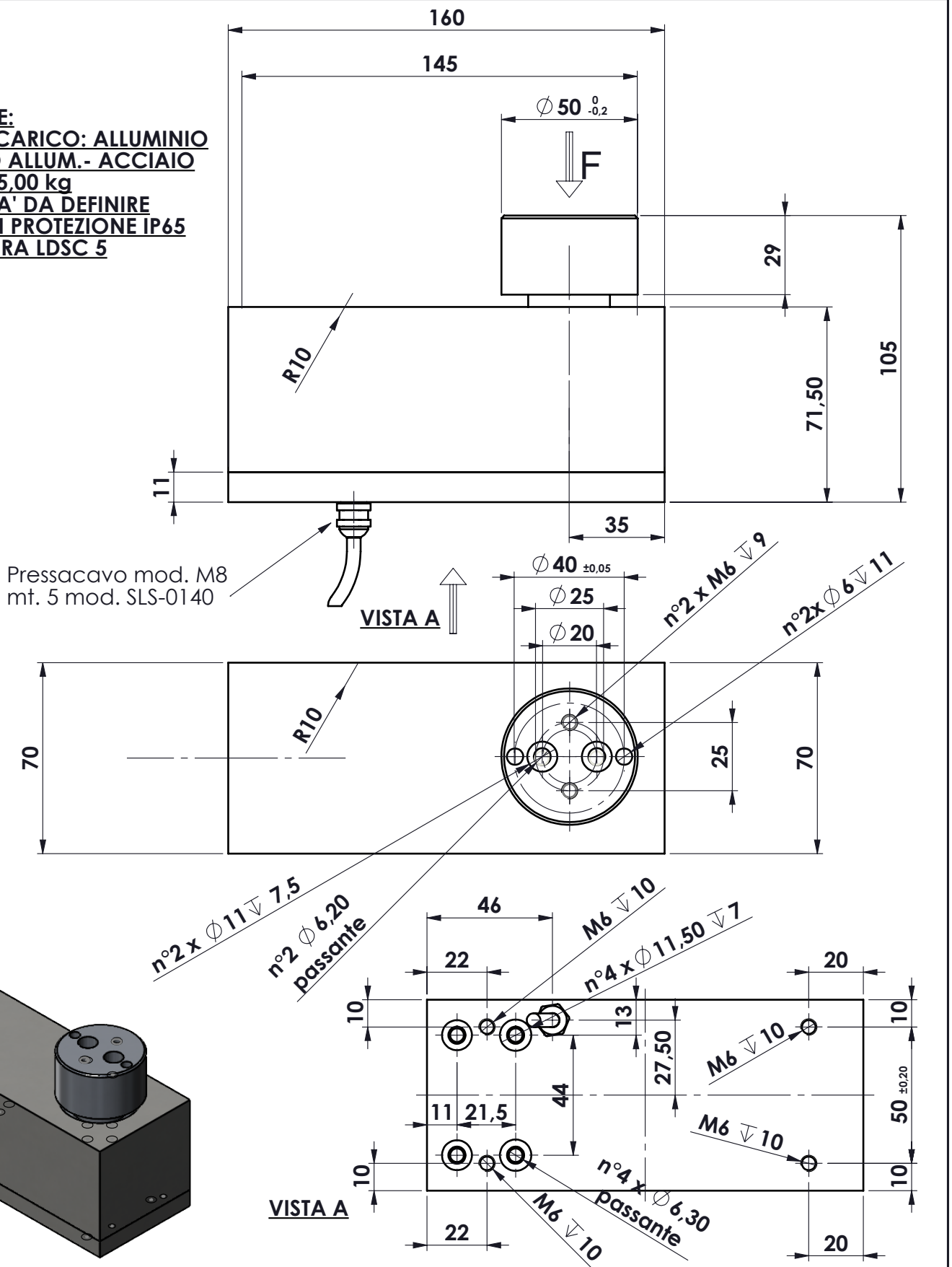

			toler. gen.		0 ÷ 30 ±0.10
					30 ÷ 100 ±0.15
					100 ÷ 300 ±0.25
					300 ÷ 500 ±0.50
					foro/alb H9 - h9
					sm. e raggi 0.5
Ap.	Data	Dis.	descrizione modifica		
			peso kg. 2.28		
			Data 09/12/2021		
			Scala 1:2		
MATERIALE			GREZZO		
TRATTAMENTO			FINITURA LAVORAZ.		
 dimens. in mm.			 		
CELLA OFF-CENTER mod. DSC 5 ASSIEME			N° DISEGNO C.2176		foglio 1 di 1
			disegnato GT		controllato
PROPRIETA' METIOR srl VIETATA LA RIPRODUZIONE ANCHE PARZIALE SENZA PREVIA AUTORIZZAZIONE			METIOR s.r.l.		www.metior.it