

Pressacavo mod. PG7  
mt. 5 di cavo mod.  
SLS-0224

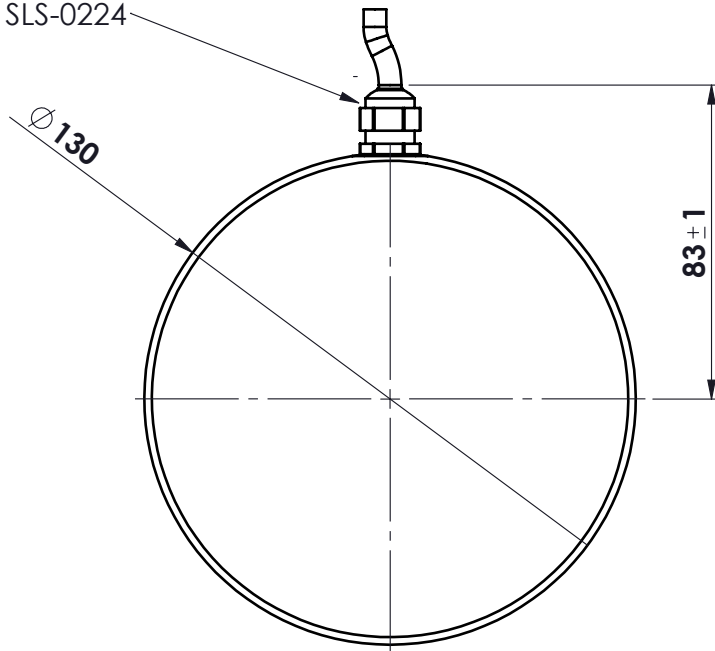

**MATERIALE ACCIAIO INOX**  
**PORTATA 20.000 KG**  
**SENSIBILITA' 1,00 mV/V**  
**GRADO DI PROTEZIONE IP67**  
**MARCHIATURA LPRZ 20004**

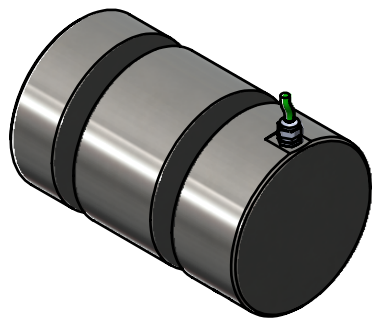
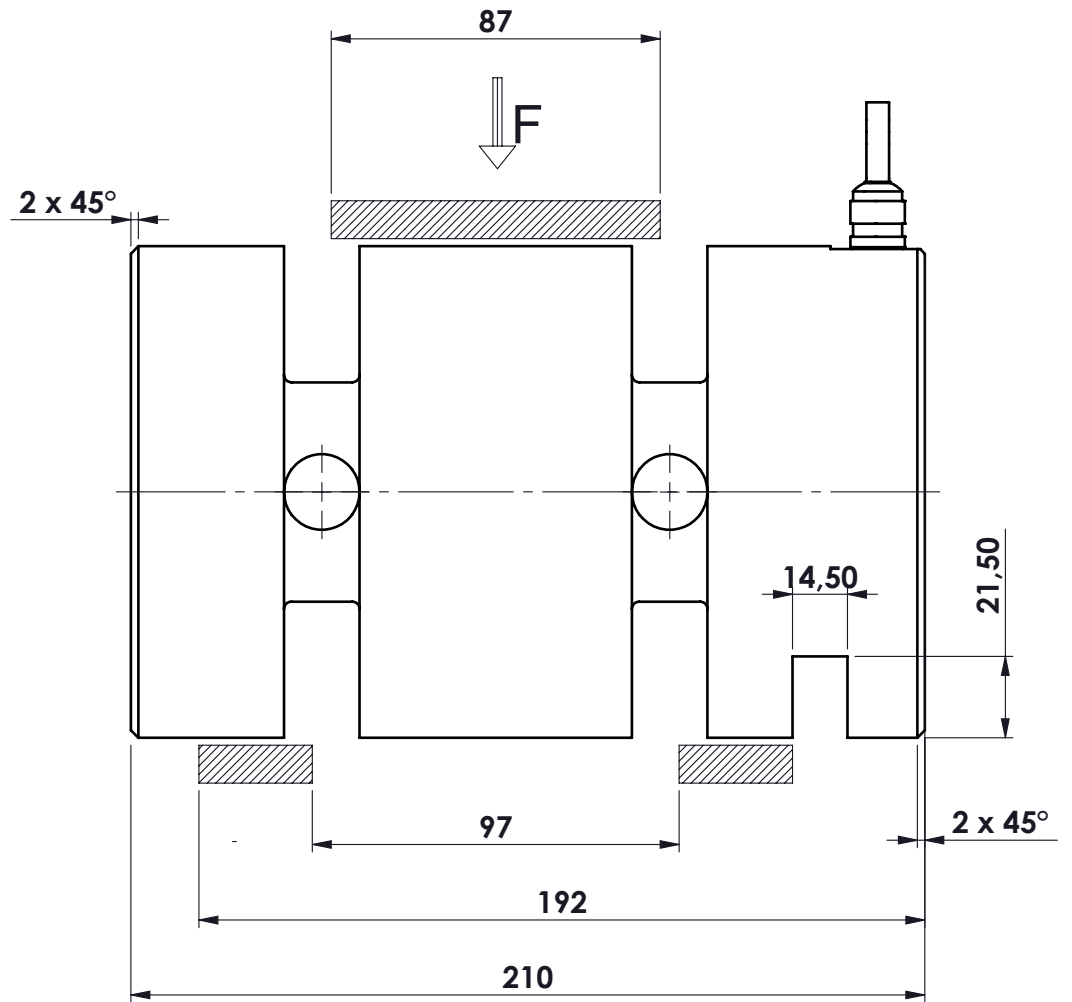

								toller. gen.		0 ÷ 30 ±0.10	
										30 ÷ 100 ±0.15	
										100 ÷ 300 ±0.25	
										300 ÷ 500 ±0.50	
										foro/alb H9 - h9	
										sm. e raggi 0.5	
Ap.	Data	Dis.	descrizione modifica								
		peso kg. 18.24		CELLA DI CARICO A PERNO		N° DISEGNO C.1994		foglio 1			
		Data 18/02/2020		mod. PRZ 20.004				di 1			
		Scala 1:2		ASSIEME		disegnato GT		controllato			
MATERIALE				GREZZO							
TRATTAMENTO				FINITURA LAVORAZ.							
PROPRIETA' METIOR srl VIETATA LA RIPRODUZIONE ANCHE PARZIALE SENZA PREVA AUTORIZZAZIONE											

 **METIOR** s.r.l.