

pressacavo mod. M8
mt. 5 cavo alta temperatura
fornito dal cliente

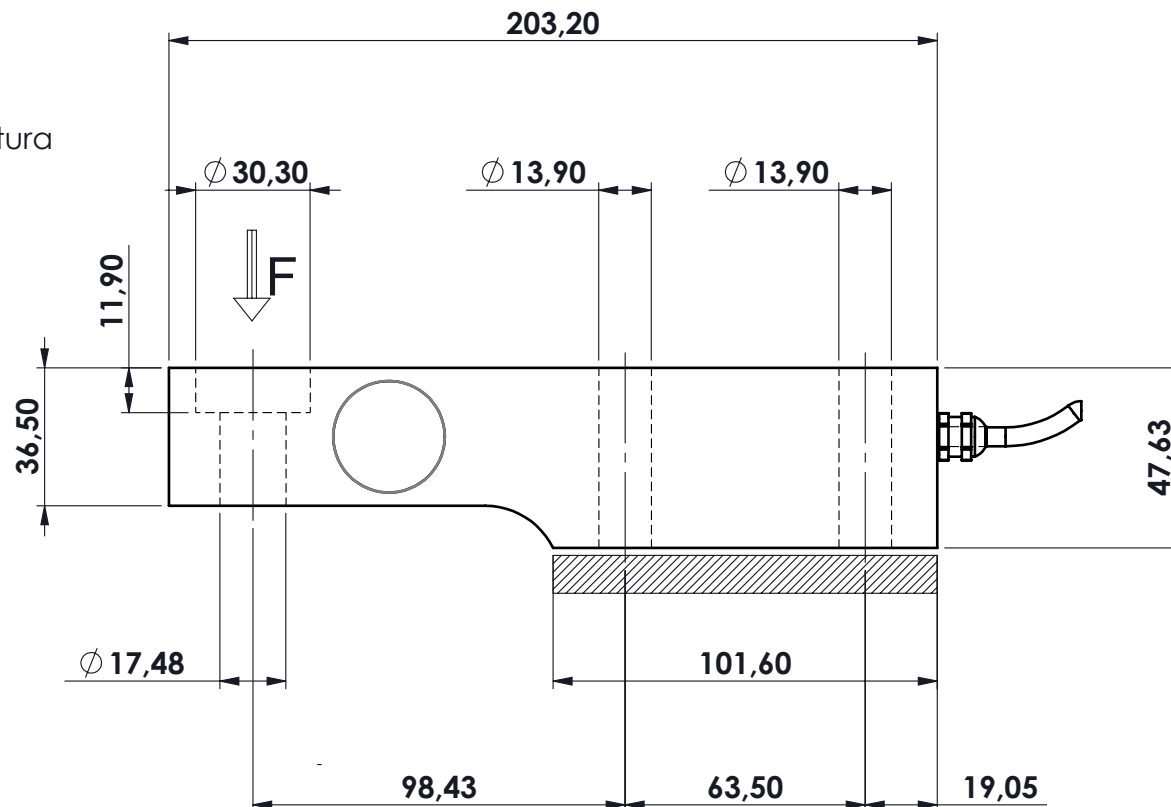

MATERIALE ACCIAIO INOX
PORTATA 3000 kg
SENSIBILITA' 2,00 mV/V
GRADO DI PROTEZIONE IP68

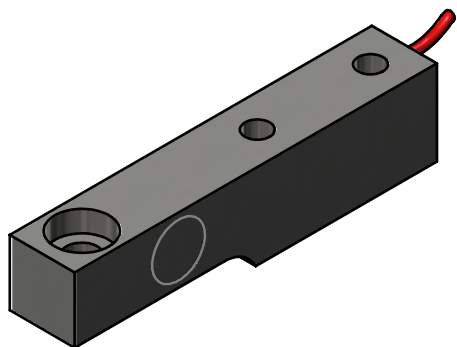

					toller. gen.		0 ÷ 30 ±0.10
							30 ÷ 100 ±0.15
							100 ÷ 300 ±0.25
							300 ÷ 500 ±0.50
							foro/alb H9 - h9
							sm. e raggi 0.5
Ap.	Data	Dis.	descrizione modifica		N° DISEGNO		0 ÷ 30 ±0.10
					C.1999		30 ÷ 100 ±0.15
					disegnato		100 ÷ 300 ±0.25
					GT		300 ÷ 500 ±0.50
					controllato		foro/alb H9 - h9
							sm. e raggi 0.5
MATERIALE			GREZZO				
TRATTAMENTO			FINITURA LAVORAZ.				
dimens. in mm. Scala 1:2			peso kg. 2.22 Data 11/03/2020		CELLA IN FLESSIONE mod. DSH 3003 ASSIEME		foglio 1 di 1
PROPRIETA' METIOR srl VIETATA LA RIPRODUZIONE ANCHE PARZIALE SENZA PREVIA AUTORIZZAZIONE					METIOR s.r.l.		www.metior.it