

MATERIALE ACCIAIO INOX
 PORTATA 150 kN
 SENSIBILITA' 0 ÷ ±10 VDC
 GRADO DI PROTEZIONE IP67
MARCHIATURA: LPRZ 150 kN

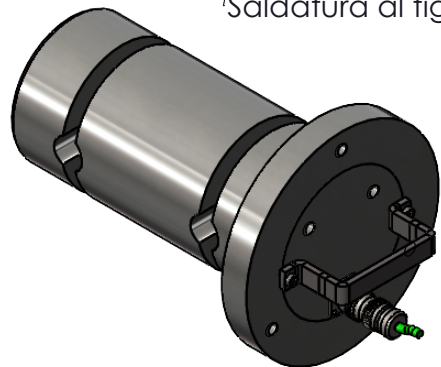
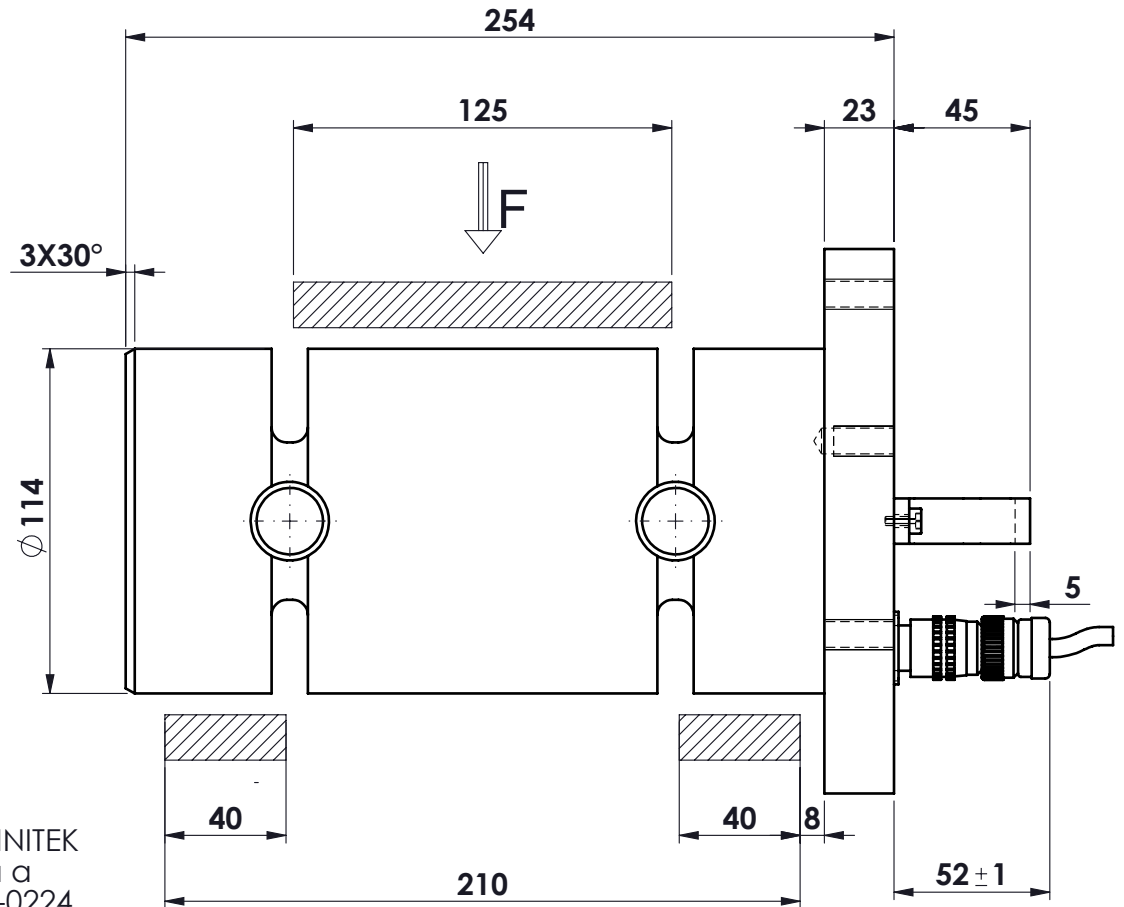
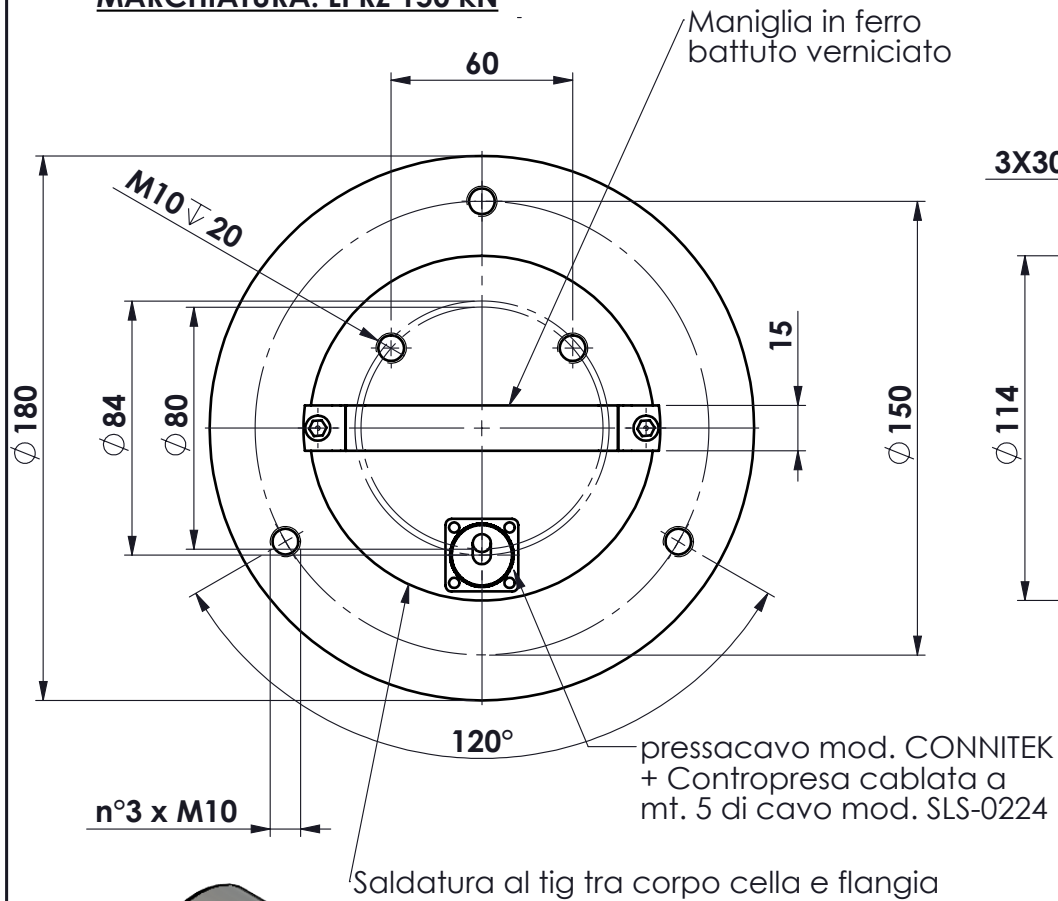

Ap.	Data	Dis.	descrizione modifica	toller. gen.
C	15.09.2020	GT	Modifica smusso e rimozione chiavella antirotazione	0 ÷ 30 ±0.10
B	08.09.2020	GT	Modificato diametro perno	30 ÷ 100 ±0.15
A	21.05.2020	GT	Modifiche lunghezze e immissione flangia saldata	100 ÷ 300 ±0.25
				300 ÷ 500 ±0.50
				foro/alb H9 - h9
				sm. e raggi 0.5

 dimens. in mm.	peso kg. 21.34 Data 10/04/2020	CELLA DI CARICO A PERNO mod. PRZ 150 kN ASSIEME	N° DISEGNO C.2008/C foglio 1 di 1
	Scala 1:2.5		disegnato GT controllato

MATERIALE	GREZZO	METIOR s.r.l.
TRATTAMENTO	FINITURA LAVORAZ.	

PROPRIETA' METIOR srl VIETATA LA RIPRODUZIONE ANCHE PARZIALE SENZA PREVIA AUTORIZZAZIONE