

pressacavo PG7
cavo m.5
mod. SLS-0224

MATERIALE ACCIAIO INOX
PORTATA 20.000 kg.
SENSIBILITA' 1 mV/V
protezione IP65

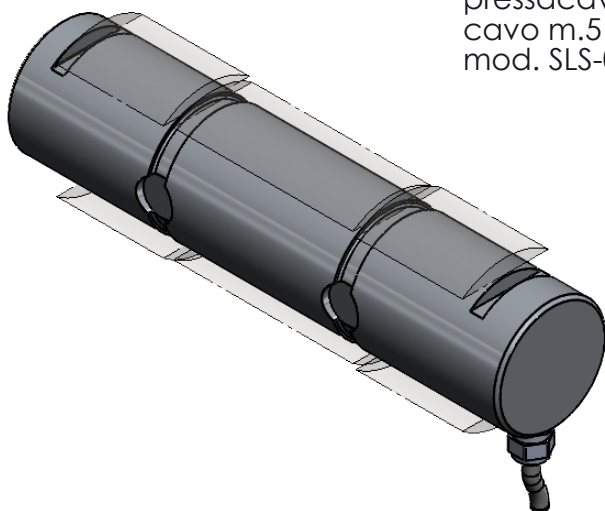

					toller. gen.		0 ÷ 30 ±0.10
							30 ÷ 100 ±0.15
							100 ÷ 300 ±0.25
							300 ÷ 500 ±0.50
							foro/alb H9 - h9
							sm. e raggi 0.5
Ap.	Data	Dis.	descrizione modifica		N° DISEGNO		foglio 1
			peso kg. 4.33		C.1618		di 1
			Data 25.02.2016		disegnato		controllato
			Scala 1:1.5		FB		
MATERIALE					GREZZO		
TRATTAMENTO					FINITURA LAVORAZ.		
PROPRIETA' METIOR srl VIETATA LA RIPRODUZIONE ANCHE PARZIALE SENZA PREVIA AUTORIZZAZIONE							

 **METIOR** s.r.l.