

Pressacavo M8
cavo m. 5
mod. SLS-0140

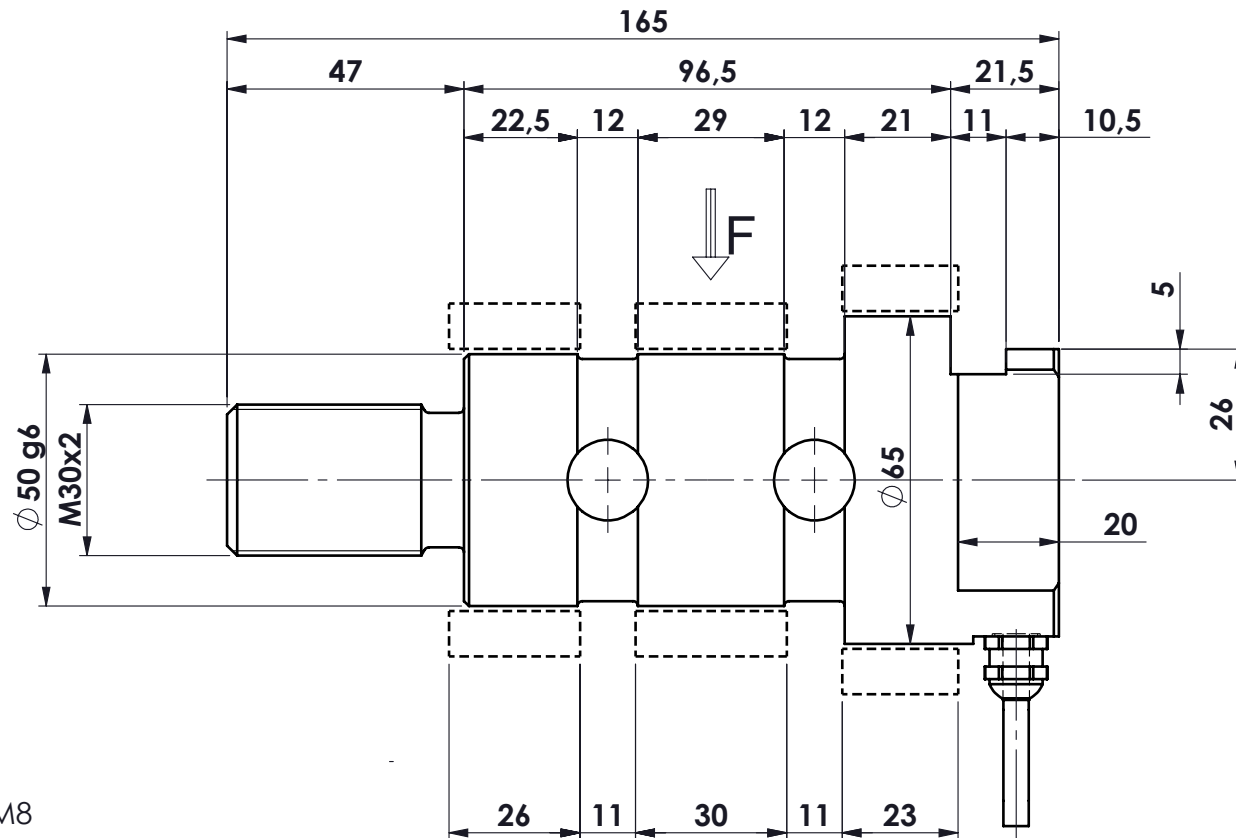

MATERIALE ACCIAIO INOX
PORTATA 250 kN
SENSIBILITA' 1 mV/V
protezione IP65

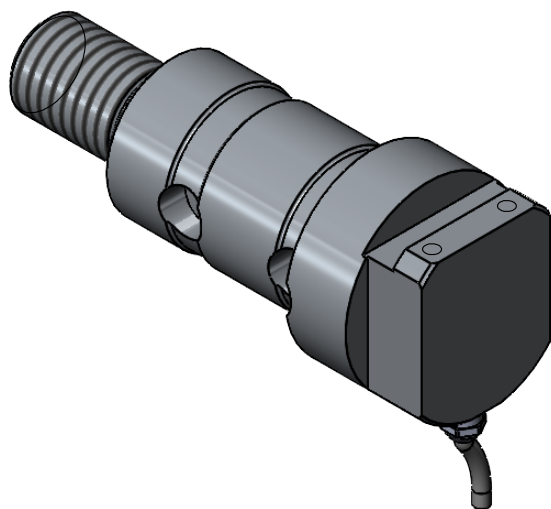

D	20.06.2017	MR	MODIFICHE GENERALI	toller. gen. 0 ÷ 30 ±0.10 30 ÷ 100 ±0.15 100 ÷ 300 ±0.25 300 ÷ 500 ±0.50 foro/alb H9 - h9 sm. e raggi 0.5
C	16.06.2017	MR	MODIFICHE GENERALI	
F	06.07.2017	MR	MODIFICHE GENERALI	
E	04.07.2017	FB	MODIFICHE GENERALI	
Ap.	Data	Dis.	descrizione modifica	

 dimens. in mm.	peso kg. 2.40	CELLA DI CARICO A PERNO mod. PRH 250 kN/1 ASSIEME	N° DISEGNO C.1715/F	foglio 1
	Data 26.05.2017		di 1	
	Scala 1:1.5		disegnato FB	controllato

MATERIALE	GREZZO	 METIOR s.r.l.
TRATTAMENTO	FINITURA LAVORAZ.	

PROPRIETA' METIOR srl VIETATA LA RIPRODUZIONE ANCHE PARZIALE SENZA PREVIA AUTORIZZAZIONE