

MATERIALE ACCIAIO INOX  
 PORTATA 100 kN  
 SENSIBILITA' 2 mV/V  
 protezione IP67 resinato

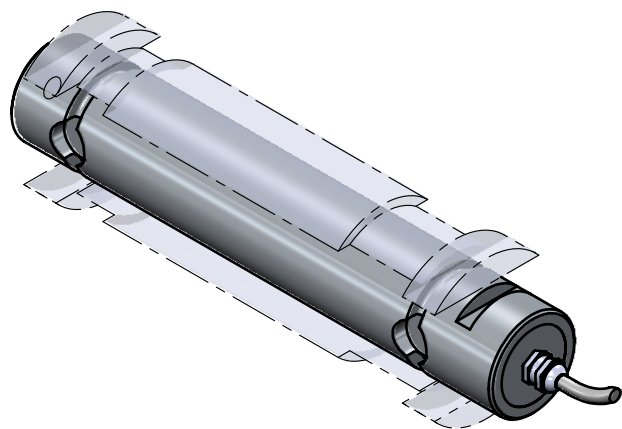

						toller. gen.		0 ÷ 30 ±0.10	
								30 ÷ 100 ±0.15	
								100 ÷ 300 ±0.25	
								300 ÷ 500 ±0.50	
								foro/alb H9 - h9	
								sm. e raggi 0.5	
Ap.	Data	Dis.	descrizione modifica		N° DISEGNO		foglio 1		
			peso kg. 2.27		C.1846		di 1		
			Data 07/11/2018		disegnato		controllato		
			Scala 1:1.5		FB				
MATERIALE				GREZZO				<b>METIOR</b> s.r.l.	
TRATTAMENTO				FINITURA LAVORAZ.					
PROPRIETA' METIOR srl VIETATA LA RIPRODUZIONE ANCHE PARZIALE SENZA PREVIA AUTORIZZAZIONE									