

pressacavo M8  
cavo m.5  
mod. SLS-0140

MATERIALE ACCIAIO INOX  
PORTATA 5000 kg.  
SENSIBILITA' INDICATIVA 1 mV/V  
USCITA SCHEDA ANALOGICA:  
4 ÷ 20 mA - 24 Vcc (3 conduttori)  
protezione IP65

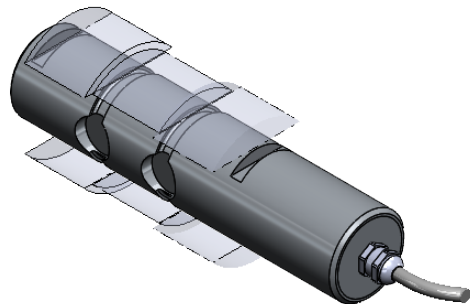

					toller. gen.		0 ÷ 30 ±0.10
							30 ÷ 100 ±0.15
							100 ÷ 300 ±0.25
							300 ÷ 500 ±0.50
							foro/alb H9 - h9
							sm. e raggi 0.5
Ap.	Data	Dis.	descrizione modifica		N° DISEGNO		1
			peso kg. 1.16		C.1794		di
			Data 18.06.2018		disegnato		1
			Scala 1:1		FB		1
MATERIALE			GREZZO		controllato		
TRATTAMENTO			FINITURA LAVORAZ.				
<b>METIOR s.r.l.</b>							
PROPRIETA' METIOR srl VIETATA LA RIPRODUZIONE ANCHE PARZIALE SENZA PREVIA AUTORIZZAZIONE							