

cavo fornitura Cliente
S27-SW-CELL

(vedi B.1616.03)

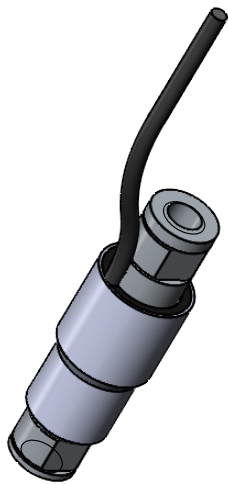
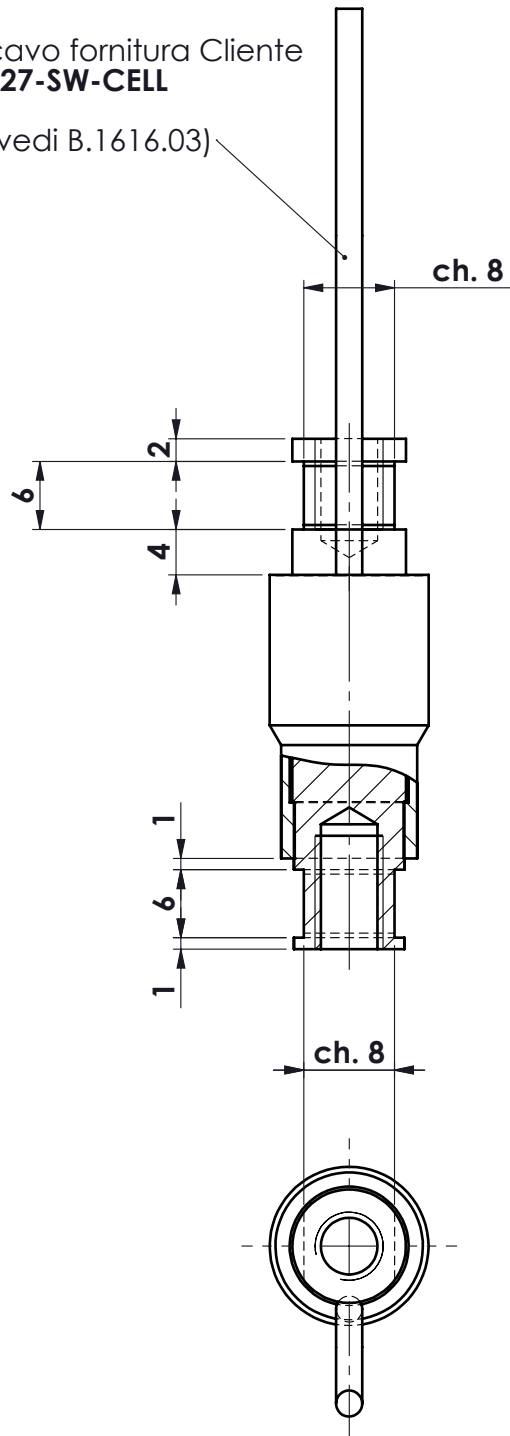

DEFORMAZIONE	
kg	me
0	0
50	200
100	400

MARCATURA SPECIALE

Lato uscita cavo:
- logo **Rapid Bike**
Lato opposto:
- Model: **F27LOADCELL**
- S.n.: 2018xxxxx

(vedi B.1616.03)

MATERIALE ACCIAIO INOX
PORTATA 50 kg.
RESISTENZA ESTENSIMETRO 350÷351 Ω
deformazione in me

D	18.09.2018	FB	AGGIORNAMENTO CODICI IDENTIFICAZIONE PRODOTTO	toller. gen. 0 ÷ 30 ±0.10 30 ÷ 100 ±0.15 100 ÷ 300 ±0.25 300 ÷ 500 ±0.50 foro/alb H9 - h9 sm. e raggi 0.5
C	29.09.2016	MR	AGGIUNTA TABELLA DEFORMAZIONE	
B	23.09.2016	MR	MODIFICATO PROFONDITA' FILETTATURE	
A	22.07.2016	FB	LUNGHEZZA CAVETTO E NOTE DI MARCHIATURA	
Ap.	Data	Dis.	descrizione modifica	

 dimens. in mm.	peso kg. 0.03 Data 07.02.2016 Scala 1.5:1	CELLA IN TRAZIONE mod. TRF 50-S ASSIEME CELLA	N° DISEGNO B.1616/D disegnato FB foglio 1 di 1 controllato
	MATERIALE TRATTAMENTO	GREZZO FINITURA LAVORAZ.	METIOR s.r.l.