

MATERIALE ACCIAIO INOX
PORTATA 50.000 kg
SENSIBILITA' 4-20 mA
GRADO DI PROTEZIONE IP67
DOPPIO PONTE ESTENSIMETRICO
MARCATURA LPRH 50002 DOP

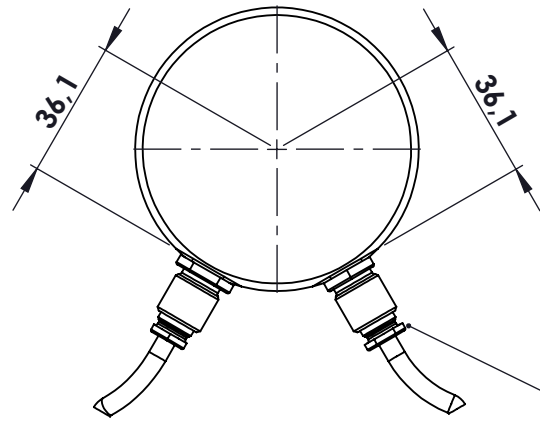

n°2 x pressacavi
 mod. 1/4" GAS
 n°2 x mt. 5 cavo
 mod. SLS-0140

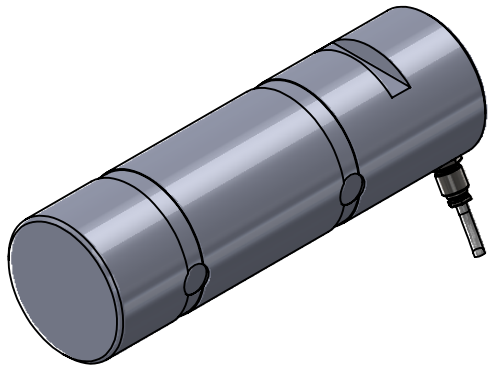
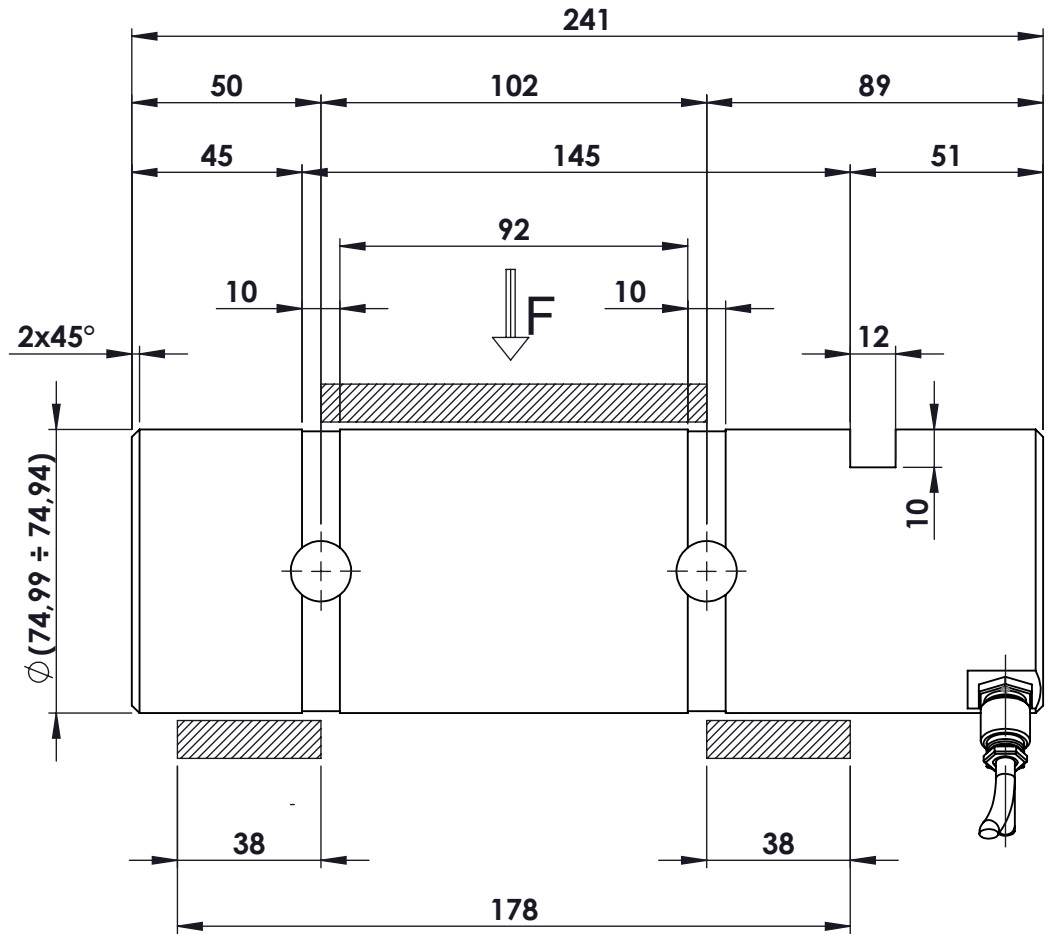

					toller. gen.		0 ÷ 30 ±0.10
							30 ÷ 100 ±0.15
							100 ÷ 300 ±0.25
							300 ÷ 500 ±0.50
							foro/alb H9 - h9
							sm. e raggi 0.5
Ap.	Data	Dis.	descrizione modifica		N° DISEGNO		foglio 1
			peso kg. 5,85		C.2375		di 1
			Data 01.03.2024		disegnato		controllato
			dimens. in mm. Scala 1:2		GT		
MATERIALE			GREZZO		METIOR s.r.l.		
TRATTAMENTO			FINITURA LAVORAZ.				
PROPRIETA' METIOR srl VIETATA LA RIPRODUZIONE ANCHE PARZIALE SENZA PREVA AUTORIZZAZIONE							