

n°2 x pressacavo
mod. PG7.
mt. 5 cavo
mod. SLS-0224

MATERIALE ACCIAIO INOX AISI 630
PORTATA 120 kN
SENSIBILITA' 1,00 mV/V
GRADO DI PROTEZIONE IP66
DOPPIO PONTE ESTENSIMETRICO

*** CONDIZIONE H1150 D**

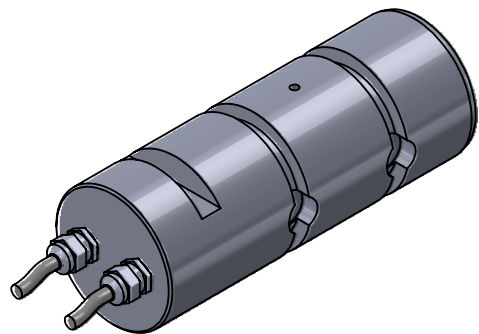

						toller. gen.		0 ÷ 30 ±0.10
								30 ÷ 100 ±0.15
								100 ÷ 300 ±0.25
								300 ÷ 500 ±0.50
								foro/alb H9 - h9
								sm. e raggi 0.5
Ap.	Data	Dis.	descrizione modifica		N° DISEGNO		C.2443	
		peso kg. 4,30		CELLA DI CARICO A PERNO		disegnato		foglio 1
		Data 03.09.2024		mod. PRH 120 kN/3 DOP		GT		di 1
		Scala 1:1.5		ASSIEME		controllato		
MATERIALE				GREZZO				
TRATTAMENTO				FINITURA LAVORAZ.				
PROPRIETA' METIOR srl VIETATA LA RIPRODUZIONE ANCHE PARZIALE SENZA PREVA AUTORIZZAZIONE								

